

記号 来 歴 年月日 記入

設計条件	
設計圧力	大気圧
設計震度	0.6G
設計温度(液温)	Max. 60℃
内溶液密度	Max. 1.6g/cm³
タンク寸法公差	±1.5%

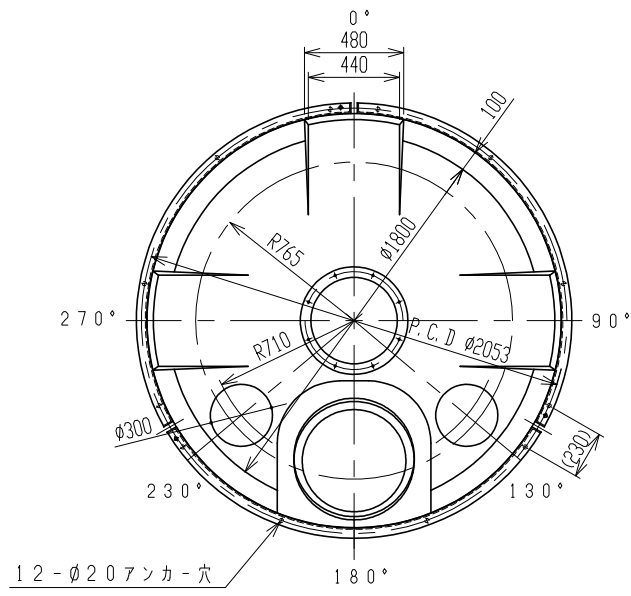
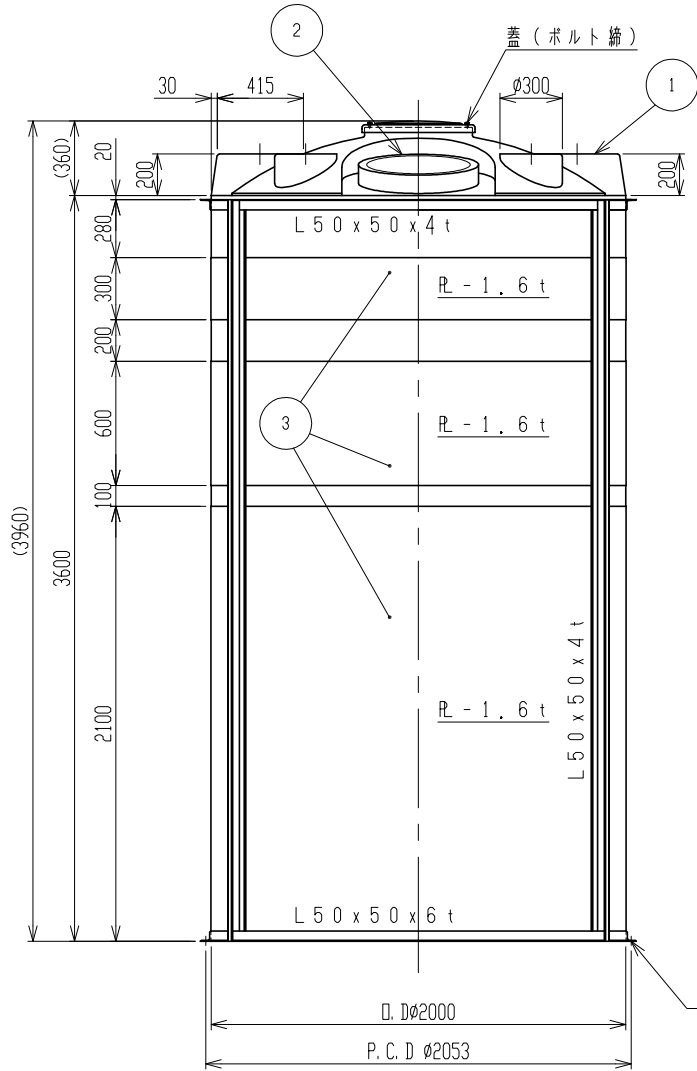

3	補強枠		SPHC	1	PL-1.6 <sup>t</sup> /L-4 <sup>t</sup> x50
2	マンホール	φ500	PE	1	捻込式
1	タンク	10M <sup>3</sup>	PE	1	(黒) t=18
品番	名称	サイズ	材質	個数	補要

納入先					
設計	製図	検図	承認	名	
尾崎	尾崎			CT-10000	
年月日	H30.3.27	尺度	1/25	称	
スイコ-株式会社				AS100-S02△	
				図番	